

防災・減災によるレジリエンス社会の実現へ

出展
募集中!

防災 BOSAI INDUSTRY FAIR 産業展 2024

リアル

オンライン

会期 2024年2月20日(火)▶22日(木)
10:00~17:00

会場 東京ビッグサイト 西ホール

入場料 1,000円(入場登録者、招待状持参者、中学生以下は無料)

会期 2024年2月14日(水)▶29日(木)
※29日のみ17:00まで

同時開催展

▶スマートファクトリーJapan
▶グリーンインフラ産業展
▶国際宇宙産業展ISIEX

主催 日刊工業新聞社

共催 日本防災産業会議

協賛 (一社)全国消防機器協会、(一社)全国避難設備工業会、(一財)日本建築防災協会、(一社)日本火災報知機工業会、(一社)日本消火器工業会、(一社)日本消防ポンプ協会、(一社)日本消防放水器具工業会、(公財)全国防災協会、(公社)日本保安用品協会、(国研)防災科学技術研究所、(一財)日本防火・危機管理促進協会、(一社)日本免震構造協会、(特非)日本防災士会、(一社)日本内燃力発電設備協会 (申請予定先・順不同)

出展対象

自然災害対策

耐振・制振・免振技術、耐火製品、止水版、ポンプ、雨量計、予知システム、避雷針、突風・竜巻対策、護岸工事・法面補強対策、etc...

帰宅困難者対策

仮設テント、浄水器、造水機、簡易トイレ、備蓄物資、非常食、etc...

情報システム

災害監視システム、総合防災システム、救急医療情報システム、従業員把握システム、地理情報システム(GIS)、緊急地震速報システム、交通情報システム、etc...

ロボット・ドローン・VR活用サービス

測量、インフラ点検、災害・危険地域調査、気象観測、物流、セキュリティ、VR訓練、etc...

BCP対策

蓄電システム、大容量バッテリー、防災コンサルティング、防災DX、安否確認サービス、etc...

リアル展示 出展料金・基本ブース

出展料金

1小間【約9㎡(間口2.97m×奥行2.97m×高さ2.7m)】あたり

- 企業……………363,000円(税込)
- 自治体・公的機関・学校……330,000円(税込)

早期申込割引

※企業のみ
2023年5月末までのお申込みで
1小間あたり**330,000円**(税込)

【横列小間】

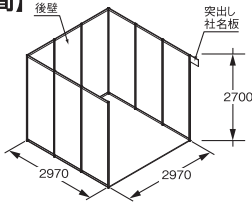

【例：1小間の場合】

※表示単位はmmです。また芯心の寸法となります

小間位置については出展物の内容・形状・申込順位・小間数・会場構成等を総合的に勘案し、事務局で決定いたします。小間位置は出展者説明会(2023年11月下旬予定)にて出展者に発表します。

【複列小間】

※3方通路で奥行きが2小間以上

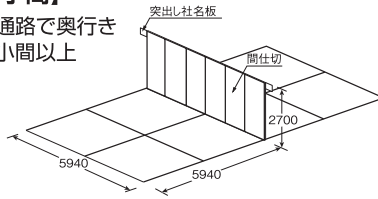

【例：4小間の場合】

【島小間】

※8小間以上から申込可

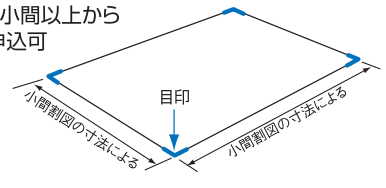

- ※いずれの小間にも電源・照明・カーペット等はありません。
- ※カド小間の場合、通路側の間仕切りは設けません。
- ※後壁の取り外しは、隣接小間の有無に関わらず原則としてできません。

参考 パッケージブースのご案内

基本的な設備がパッケージになっており、個々にお申込みいただく手間が省けます。その他のプランや詳細・お申し込み方法は、出展者説明会(2023年11月下旬予定)にてご案内いたします。

1小間仕様 出展料+ **88,000円**(税込)

※2小間以上についてもご用意可能です。

※電気を1kW以上使用の場合は、別途電気幹線工事費と電気使用料がかかります。

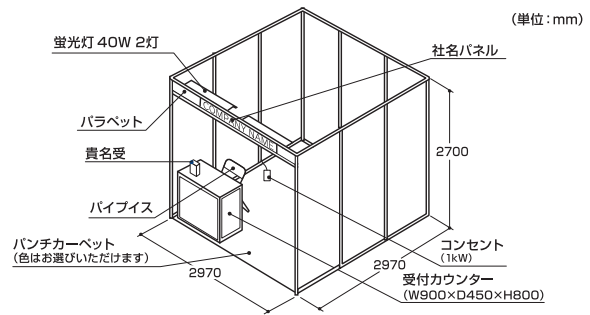

オンライン展示 出展プラン・出展料金・オプション

リアル展示の出展効果を高めるツールとしておすすめ!

¥ 出展プラン・出展料金

プラン	オンライン+リアル両方出展の場合	オンライン出展のみの場合
	オンライン出展料金 (税込)	
3点プラン	55,000円	385,000円
5点プラン	88,000円	550,000円

▼オンライン展示ブースイメージ



お申し込みプランによって赤点線内の枠数が異なります

★ 有料オプション

- 出展者ウェビナー……………33,000円(税込)
1枠(40分)+アーカイブ配信がセット!
- Googleアナリティクス®解析画面表示…55,000円(税込)
展示ブース内にGoogleアナリティクス®を埋め込み、解析!
- 3DCG制作(1データ)……………330,000円(税込)
保有のCADデータから、360°自由に動かせる3DCGを作成!
- 詳細ログ取得機能……………110,000円(税込)
各展示項目の閲覧者ログを取得、翌日にはCSVでデータダウンロード!
- アンケート作成・表示機能……………55,000円(税込)
独自アンケートの作成とブース内へのアンケートボタン設置が可能!
- リアル・オンライン共通メニュー
- 来場者マイページ内バナー広告…220,000円(税込)
(レポート込み)
オンライン会期中ローテーションで掲載。オンラインブースへの誘導にも有効!
※申込方法は出展者説明会にてご案内いたします。

オンライン展示についての詳細は
Webサイトで公開中!
以下からご確認ください。



申込期限

リアル

2023年10月18日(水)

オンライン

[一次] 2023年11月10日(金)

[最終] 2024年1月31日(水)

※一次期限までにお申し込みいただくと招待状に出展者名が掲載されます。

出展お申し込み・
お問い合わせ先

日刊工業新聞社 総合事業局 イベント事業部
防災産業展 事務局

〒103-8548 東京都中央区日本橋小網町14-1

TEL: 03-5644-7220 E-mail: springfair@nikkan.tech

出展資料請求は
こちら▶

